

Отрезные станки для резки плат серии ALTOCUT-CM

CLM35B

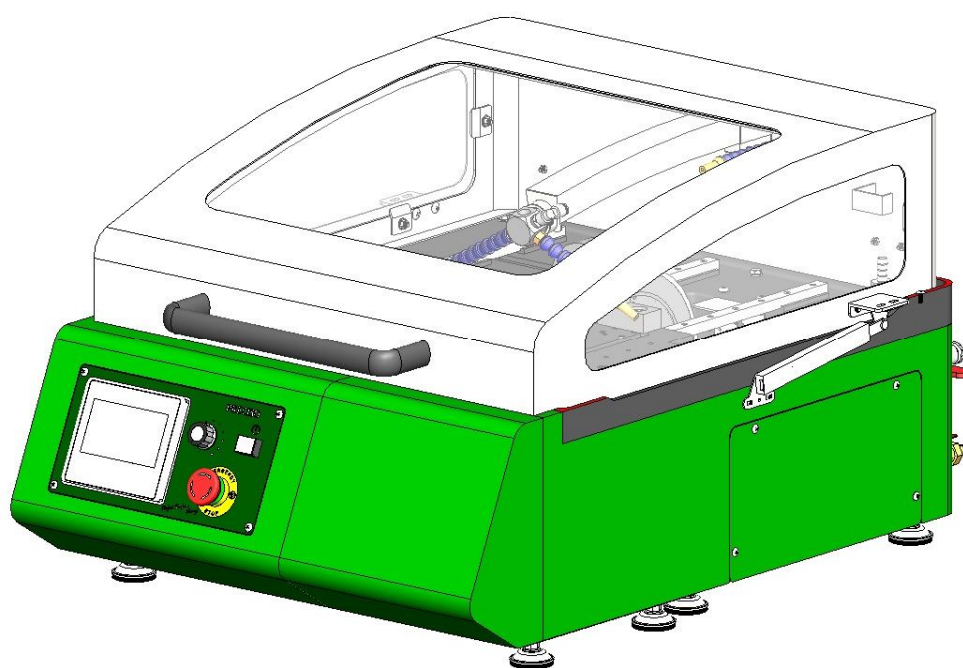

Описание

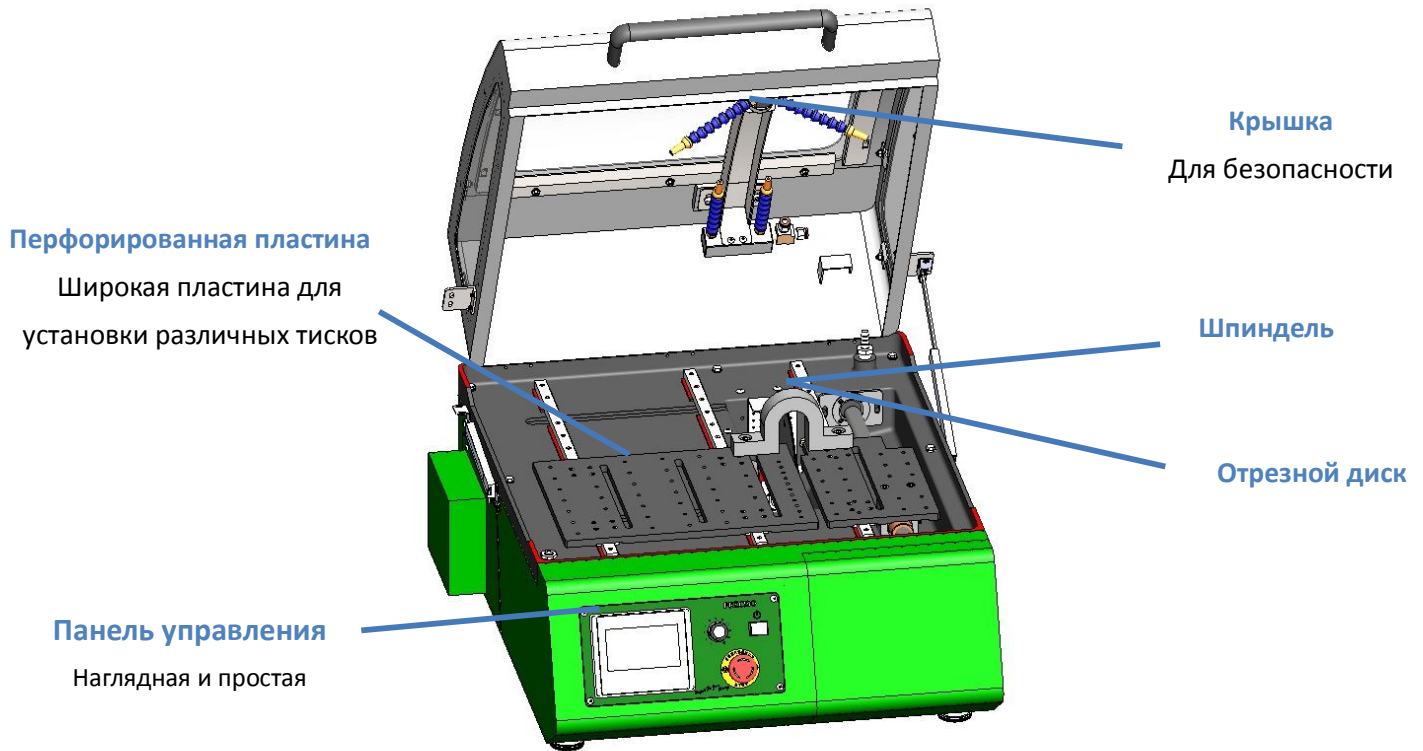

Обзор
Смотровое окно спереди и сбоку

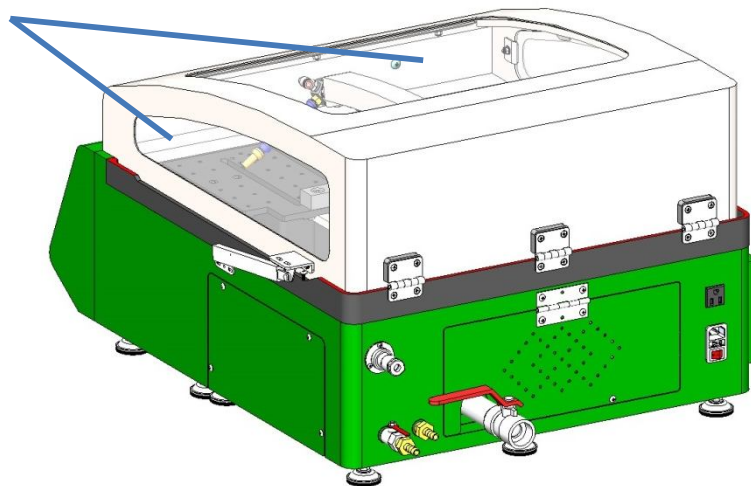

Спецификация

Модель		CLM35B
Мощность двигателя		250Вт
Перфорированная пластина		500ммx200мм
Отрезной диск		Макс. ф200мм(8")
Скорость подачи		0~150 мм/мин (Мин:25)
Метод подачи	Авто	Контроль кнопкой, автоматический возврат на исходную точку после резки
	Ручная	Контроль кнопкой
Скорость вращения		0~2000об/мин
Горизонтальное перемещение		280мм
Тип зажима		Быстрозажимные тиски
Охлаждение		1/4 HP
Емкость для воды		17л
Габаритные размеры ШxГxВ		650мм x 890мм x 450мм
Электропитание		1ф AC220В
Тиски (опция)		Специальные тиски по запросу

Мы оставляем за собой право на изменение конструкции без предупреждения

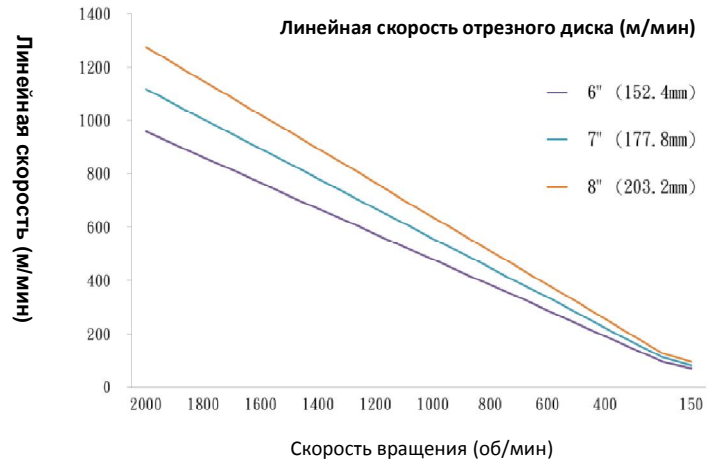
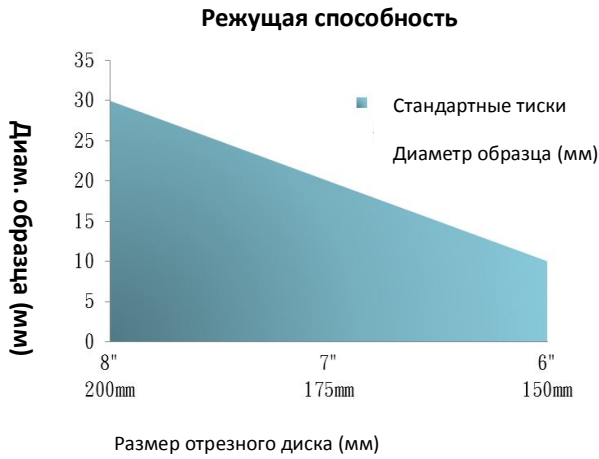

Параметры

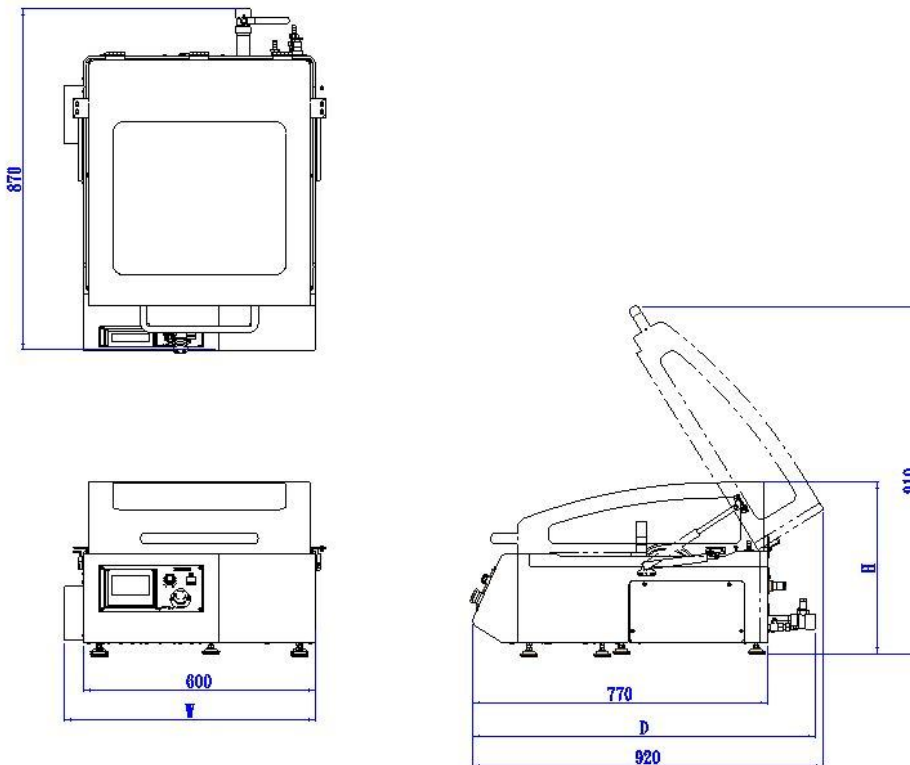

1. Параметры только для наглядности
2. Диапазон резки зависит от материала образца, скорости подачи, скорости резки, тисков и т.п.



Расходные материалы

№ п/п	Алмазный / CBN диск		Алмазный диск	
	На полимерной основе		С сегментированным краем	
	ОПИСАНИЕ		ОПИСАНИЕ	
1	4"(100мм)	Ø100xØ12.7x0.5т	75мм	Ø75xØ11.5x1т
2	5"(125мм)	Ø125xØ12.7x0.5т	85мм	Ø85xØ11.5x1т
3	6"(150мм)	Ø150xØ12.7x0.5т	4"(100мм)	Ø100xØ12.7x0.5т
4	7"(175мм)	Ø175xØ25.4x0.6т	5"(125мм)	Ø150xØ25.4x1.2т
5	8"(200мм)	Ø200xØ25.4x1.0т	6"(150мм)	Ø150xØ25.4x1.2т
6	10"(250мм)	Ø250xØ31.75x2.0т	7"(175мм)	Ø175xØ25.4x1.2т
7	12"(300мм)	Ø300xØ31.75x2.0т	8"(200мм)	Ø200xØ25.4x1.2т
				

ХЛАДАГЕНТ

№	ОПИСАНИЕ	Размер	Кол/Упак
1	На масляной основе - полупрозрачный	1л	20л

DIAMOND	CBN
Asphalt Crystal Cermets Ceramics Concrete Ferrites Glass PCD/PCBN Quartz Stone Silicon Super Hardened Alloys Titanium Alloys	Alloy Steels Carbon steels Copper Alloys Die Steels Hardening Steels High-Speed Steels Heat-Resistant Alloys Super Heat-Resistant Alloys Sintered Metals (ferrous and others) Stainless Steels Tool Steels Bearing Steel
Alloys Aluminum Cast iron Flame-Sprayed Metals Magnetic Materials Tungsten	

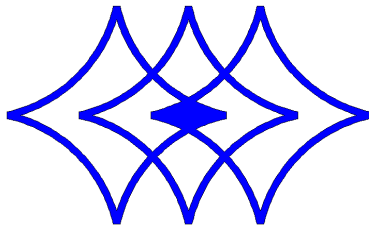

TOP TECH

*Perfect Surface.
Always*

**Резка / Запрессовка / Шлифовка и Полировка /
Напыление методом центрифугирования**

TOP TECH MACHINES CO.,LTD

No.6-3,Siayuan Rd.,Dali,Taichung,412 Taiwan

Tel:886-4-24061658

Fax:886-4-24073200

<http://www.toptech.tw>

<http://toptech.sniapp.com>

E-mail: top@toptech.tw

ООО «РВС»

Ул. Бумажная, 17, Санкт-Петербург

190020 РФ

Тел./факс +7 812 320-6707

E-mail: post@rvs-ltd.ru

<http://www.rvs-ltd.ru>

**Мы оставляем за собой
право на изменение
конструкции без
предупреждения
NO.01**



<http://www.toptech.tw>